

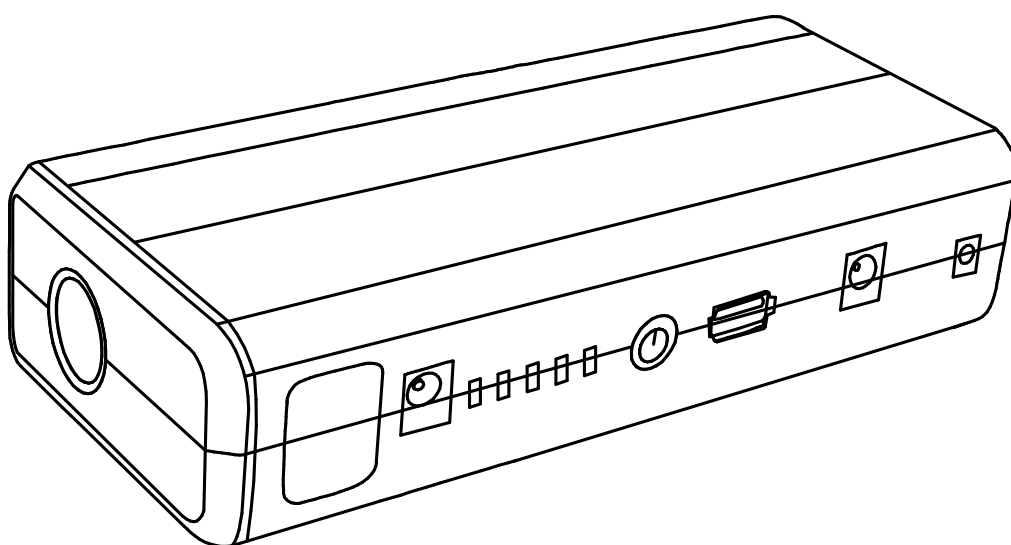

SOLTER soldadura, S.L.

ARRANCADOR DE BATERÍAS BATTERY BOOSTER



LITHIUM LT-15 SMART

MANUAL DE INSTRUCCIONES

INSTRUCCIONES PARA EL USO Y EL MANTENIMIENTO.
LEA ESTE MANUAL ANTES DE PONER EN MARCHA EL EQUIPO.

INSTRUCTION MANUAL

INSTRUCTIONS FOR THE USE AND MAINTENANCE.
READ THIS MANUAL BEFORE STARTING THE EQUIPMENT.

INTRODUCCIÓN

Agradecemos la deferencia hacia nuestra marca y esperamos le sea de gran utilidad el arrancador que acaba de adquirir. El presente manual de instrucciones contiene las informaciones y advertencias necesarias para una correcta utilización dentro de las máximas condiciones de seguridad para el operario. En caso de incomprensión o duda sobre este manual, rogamos se ponga en contacto con nosotros. Rogamos se abstenga de efectuar cualquier manipulación en el aparato (sólo personal técnicamente cualificado y autorizado por Solter Soldadura S.L. puede realizarlo). El fabricante declina toda responsabilidad por prácticas negligentes en la utilización y/o manipulación. Éste manual debe adjuntarse y conservarse con el modelo de arrancador adquirido. Es responsabilidad de las personas que lo utilicen y reparen, que el producto no deje de cumplir los requisitos de las normas mencionadas.

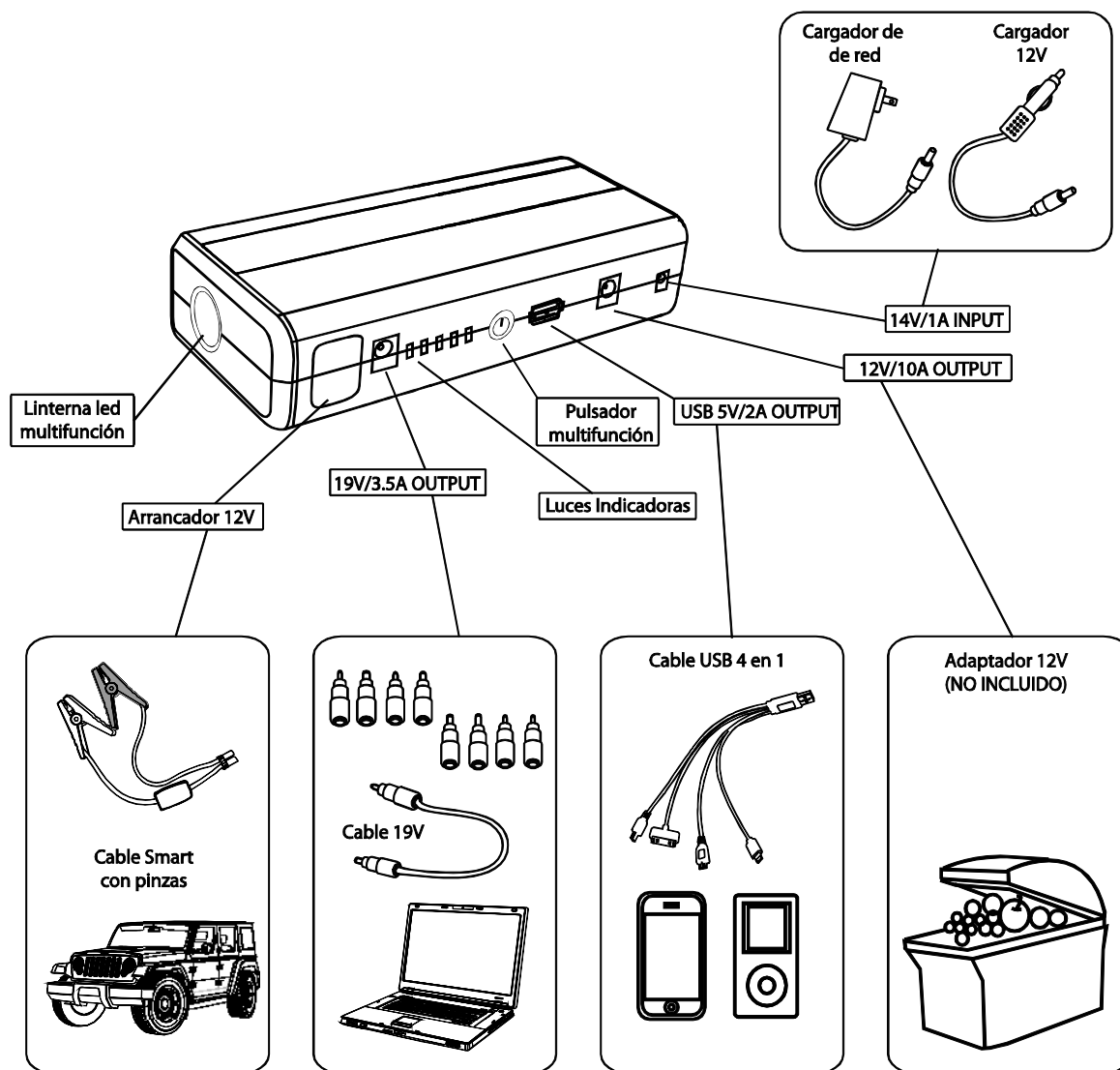

GUÍA OPERATIVA

Luces indicadoras

Las luces indicadoras de carga se iluminan una a una al presionar el pulsador multifunción. El número de testigos encendidos, mostrará la capacidad disponible de la batería del arrancador.

Luces indicadoras	Ninguna luz	5 intermitentes	1 fija	2 fijas	3 fijas	4 fijas	5 fijas
Capacidad de batería disponible	0%	10%	20%	40%	60%	80%	100%

Carga del arrancador LT-15 SMART

Éste arrancador puede cargarse de 2 formas distintas: utilizando el cargador de red o el cargador de 12V para vehículos. Si se está cargando el arrancador, las luces irán cambiando de modo parpadeo a fijo a medida que la batería vaya adquiriendo carga. Cuando las 5 luces queden fijas, la carga habrá acabado y deberá desconectarlo del cargador.

- 1 – Enchufe el cargador de red a la red eléctrica
 - 2 – Conecte el otro extremo del cargador al puerto de entrada 14V 1A del arrancador.
- O
- 1 – Conecte el cargador de 12V a la toma del encendedor de su vehículo.
 - 2 – Conecte el otro extremo del cargador al puerto de entrada 14V 1A del arrancador.

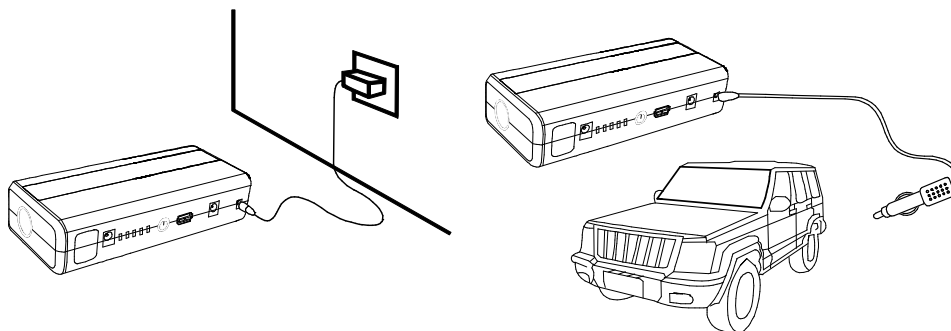

Instrucciones para el arranque de vehículos a 12V

- 1 – Asegúrese que la batería del vehículo que pretenda arrancar es de 12V (de lo contrario, ¡podría dañar su vehículo!)
- 2 – No trate de arrancar vehículos de más de 6000cc con el modelo LT-15 SMART.
- 3 – Pulse brevemente el pulsador multifunción para comprobar que al menos haya 3 luces indicadoras encendidas (en caso de encenderse dos o menos luces, deberá cargar el arrancador antes de intentar arrancar cualquier vehículo)
- 4 – Conecte firmemente el conector azul de las pinzas al conector de arranque del arrancador. Las dos luces de las pinzas SMART parpadearán una a una. De no ser así, lea la sección de [“SOLUCIÓN DE PROBLEMAS”](#)
- 5 – Conecte la pinza roja al terminal positivo (rojo) de la batería del vehículo (+) y después la pinza negra al terminal negativo (-) de la batería del vehículo (negro).
- 6 – Ponga la llave en el contacto y gírela ¼ de vuelta. La luz verde de las pinzas SMART quedará fija y la roja se apagará. Desde este momento, dispondrá de 30 segundos para arrancar el vehículo
- 7 – Gire completamente la llave del contacto y arranque el vehículo.
- 8 – **Una vez el motor haya arrancado, desconecte el conector azul del arrancador en menos de 30 segundos y a continuación, desconecte la pinza roja (¡en primer lugar!) y después la pinza negra de los bornes de la batería.**
- 9 – Deje el motor en marcha para recuperar la carga de la batería del vehículo.

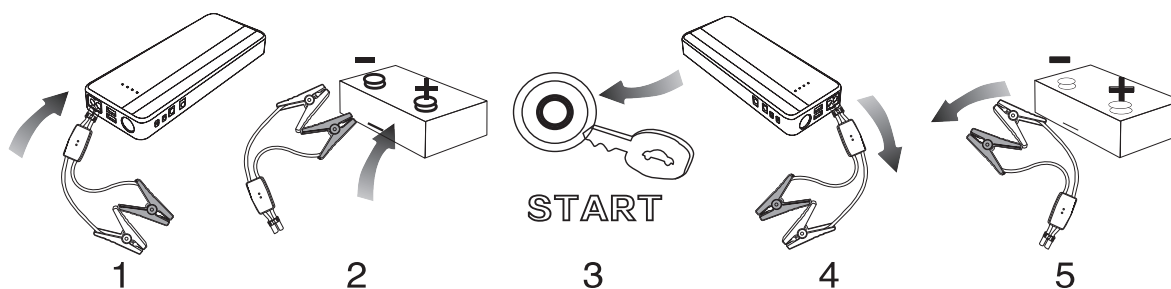

No prolongue el intento de arranque durante más de 5 segundos. Pasado ese tiempo, desconecte el arrancador de la batería (siga el paso 8) y vuelva a intentarlo al cabo de 5 minutos (continuar a partir del paso 3).

En caso de que el vehículo no arranque, lea la sección de [“SOLUCIÓN DE PROBLEMAS”](#).

Carga de teléfonos móviles, “tablets” y otros dispositivos USB

1 – Conecte la toma única del cable USB 4en1 al puerto de salida USB 5V 2A del arrancador.

2 – Seleccione el conector apropiado para su teléfono móvil, “tablet”... y conéctelo a su dispositivo. Presione brevemente el pulsador multifunción para iniciar el proceso de carga. Las luces del indicador se encienden cuando se está cargando cualquier dispositivo.

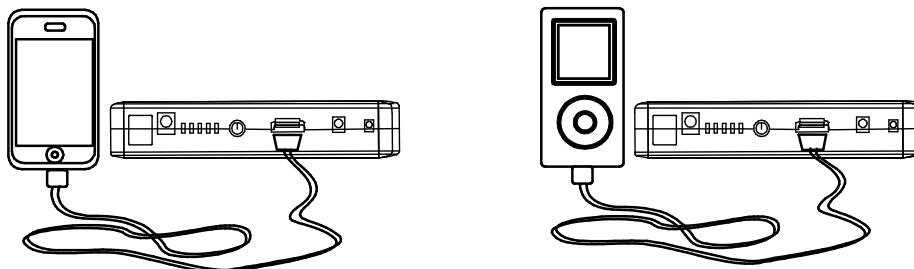

Linterna LED multifunción

Mantener pulsado el pulsador multifunción durante 3 segundos para activar la linterna LED. A continuación, 3 modos de iluminación LED aparecen en secuencia pulsando brevemente el pulsador multifunción (linterna normal / luz parpadeante / señal SOS). Al pulsar por cuarta vez el pulsador, la linterna se apagará.

LISTA DE PIEZAS

	Nombre	Qty
1	Arrancador LT-15 SMART	1
2	Cable USB 4en1	1
3	Cargador de red	1
4	Cargador 12V	1
5	Cable con pinzas SMART	1
6	Cable 19V + 8 adaptadores para portátiles	1
7	Manual de usuario	1

ESPECIFICACIONES TÉCNICAS

1	Tamaño : 175x79x41mm
2	Peso : 505g
3	Puertos salida : USB 5V 2A / 19V 3.5A / 12V 10A / arrancador 12V
4	Puertos entrada : 14V 1A
5	Tiempo carga completa : 5 horas aprox.
6	Corriente de arranque : 300A
7	Corriente máxima arranque : 600A
8	Temperatura de funcionamiento : -20°C ~ 60°C

PREGUNTAS FRECUENTES

P. ¿Cómo apago el aparato?

R. El arrancador se apagará automáticamente cuando no esté cargando ningún dispositivo o la carga haya finalizado.

P. ¿Cuántas veces puede cargar este aparato (cargado al 100%) mi teléfono móvil o “tablet”?

R. Depende de la batería del dispositivo a cargar. Un Iphone 5 puede cargarse aproximadamente 12 veces.

P. ¿Cuánto tiempo tarda en cargar este aparato mi teléfono móvil?

R. Depende de la batería del dispositivo a cargar. Aproximadamente 2 horas para un Iphone 5 totalmente descargado.

P. ¿Cuánto tiempo estará suministrando energía a un ordenador portátil este aparato (cargado al 100%)?

R. Durante 3 horas aproximadamente.

P. ¿Cuántas veces puede arrancar un vehículo este aparato (cargado al 100%)?

R. Depende del estado de la batería del vehículo a arrancar. Aproximadamente 20 veces.

P. ¿Cuánto tiempo durará la batería cargada de este aparato?

R. Unos 6 meses, sin embargo, sugerimos recargarlo una vez cada mes y medio o 2 meses.

SOLUCIÓN DE PROBLEMAS

DIAGNÓSTICO	CAUSA	SOLUCIÓN
No hay respuesta al pulsar el pulsador multifunción	La protección de baja tensión del arrancador está activada	Cargue el arrancador siguiendo las instrucciones de este manual
El arrancador se calienta al cargar un portátil	La corriente de carga supera levemente los 3.5A	Desconectar el arrancador del portátil durante 5 minutos y volverlo a conectar
El arrancador deja de suministrar energía al cargar un portátil	La corriente de carga supera excesivamente los 3.5A	Cierre programas del ordenador o detenga las comunicaciones inalámbricas (bluetooth, WiFi...) para reducir el consumo
Al conectar las pinzas SMART al arrancador, la luz roja está fija y las pinzas NO emiten sonido	La batería del arrancador está demasiado descargada para arrancar un vehículo.	Cargue el arrancador como se indica en la sección " Carga del arrancador LT-15 SMART " y vuelva a intentarlo.
Las pinzas SMART emiten un pitido y la luz roja parpadea	Al conectar las pinzas, las puntas se han tocado entre ellas	Desconecte los conectores azules y vuélvalos a conectar firmemente.
	Al intentar arrancar varias veces las pinzas se han sobrecalentado	Desconecte las pinzas de la batería, espere 5 minutos y trate de arrancar de nuevo.
Al conectar las pinzas SMART a la batería, las dos luces están fijas y las pinzas emiten un pitido	La conexión entre el arrancador y la batería es incorrecta. La pinza negra debe ir al negativo (-) de la batería (negro) y la pinza roja debe ir al positivo (+) de la batería (rojo).	Siga el paso 8 de la sección " Instrucciones para el arranque a 12V " para desconectar el arrancador con seguridad y empiece de nuevo desde el punto 1 de esta misma sección.
Arranque sin éxito. Las dos luces de las pinzas SMART están fijas	Ha excedido el tiempo de arranque con seguridad	

SUSTANCIAS TÓXICAS Y PELIGROSAS

Composición y cantidad de sustancias tóxicas y peligrosas en el arrancador					
Pb	Hg	Cd	Cr (Vi)	PBB	PBDE
0	0	0	0	0	0

0: Indica que el contenido de sustancias peligrosas se encuentra por debajo de los límites MCV especificados en la normativa 2011/65/CE (RoHs).

ADVERTENCIAS

1 – Asegúrese siempre que el conector azul de las pinzas está firmemente conectado a la toma azul del arrancador antes de arrancar el vehículo, de lo contrario, puede afectar al resultado e incluso puede provocar el derretido o deterioro de la clavija azul por sobrecalentamiento.

2 – Compruebe siempre que las pinzas estén correctamente conectadas y que los bornes de la batería no estén oxidados o sucios. Límpielos antes de intentar arrancar el vehículo. No intente arrancar después de 3 intentos. De lo contrario, puede dañar el aparato, verifique que su vehículo no tenga otros problemas.

3 – Una vez arrancado el vehículo, desconecte el conector azul en no más de 30 segundos, de lo contrario, ¡puede ser peligroso!

4 – No desmonte el aparato, de lo contrario, ¡puede ser peligroso!

- ❶ Tenga siempre cuidado cuando vaya a utilizar el aparato.
- ❶ Este aparato no está diseñado para ser usado por niños o personas discapacitadas sin la supervisión de un adulto responsable.
- ❶ No lo utilice el arrancador como si de un juguete se tratara.
- ❶ No permita que el aparato se moje.
- ❶ No sumerja el aparato en agua.
- ❶ No haga uso del aparato en atmósferas potencialmente explosivas, como en presencia de líquidos, gases o polvo inflamables.
- ❶ No modifique ni desmonte el arrancador, solo un técnico de reparación autorizado por Solter Soldadura S.L. puede reparar esta unidad.
- ❶ No exponga el aparato al calor/frío excesivo.
- ❶ No guarde el arrancador en lugares donde la temperatura pueda superar los 70°C.
- ❶ Sólo cargar el aparato a temperatura ambiente (entre 20 y 30°C).
- ❶ Sólo cargar con los cargadores suministrados con el aparato.
- ❶ En condiciones extremas, pueden producirse fugas de la batería. Limpie cuidadosamente el líquido con un paño y evite el contacto del líquido con la piel.
- ❶ En caso de contacto con piel o los ojos, lavar inmediatamente con agua limpia y busque atención médica.
- ❶ Al final de su vida útil, deseche el aparato con el debido cuidado de nuestro entorno.

INTRODUCTION

We appreciate the deference to our brand and we hope will be of great use the newly acquired starter. This manual contains information and warnings necessary for proper use within the maximum safety for the operator. In case of misunderstanding or concerns about this manual, please get in touch with us. Please refrain from performing any work on the starter (only technically qualified personnel authorized by Solter Soldadura S.L. can do it). The manufacturer declines all responsibility for negligent practices in the use and / or handling. This manual should be attached and stored with the acquired starter. It is the responsibility of the people who use and repair, the product will not fail to meet the requirements of these standards.

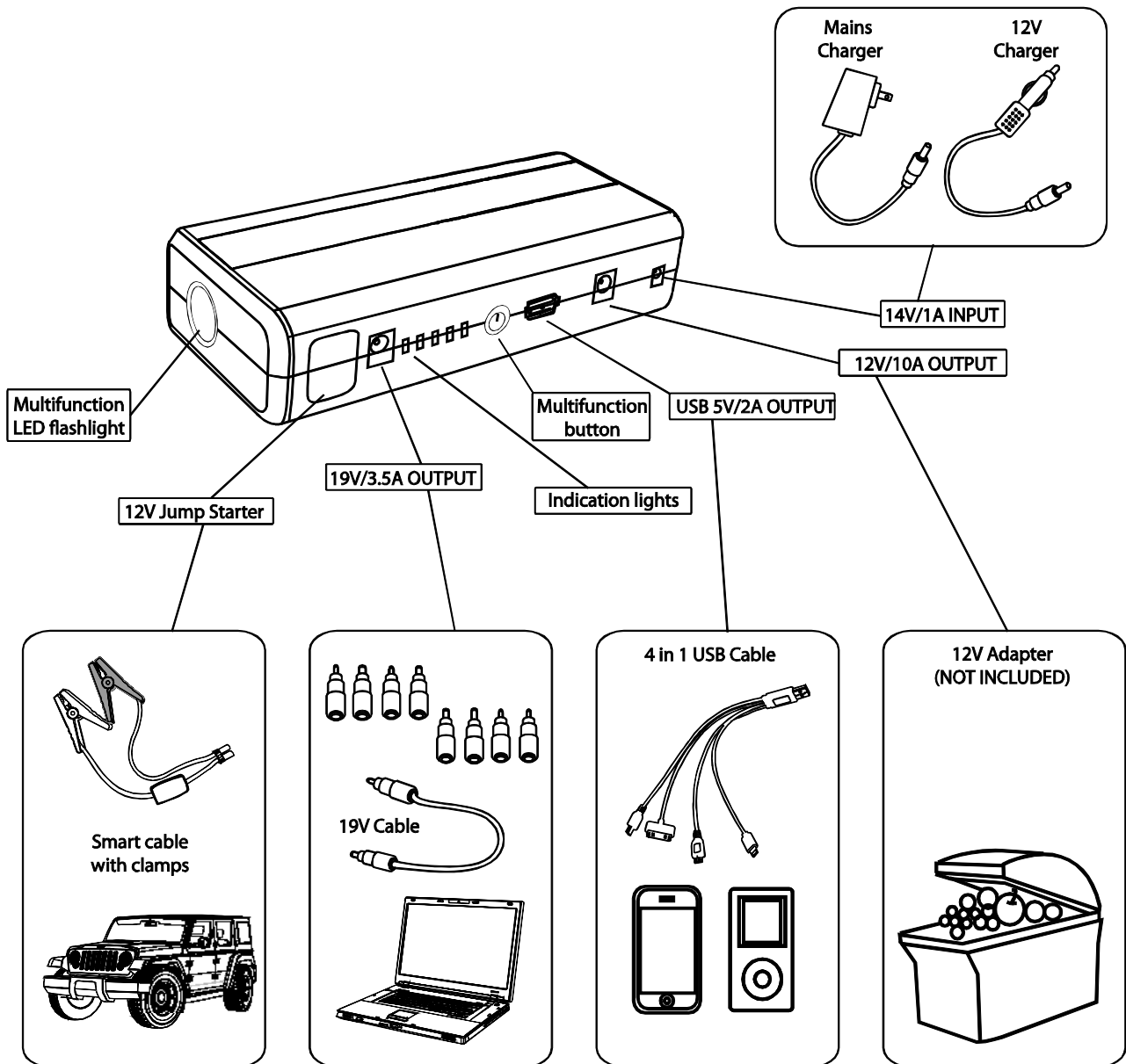

OPERATIONAL GUIDANCE

Indicator lights

The charge indicator lights will light up one by one by pressing the multifunction button. The number of lights will show the available capacity of the starter battery.

Indicator lights	No light	5 flashing	1 solid	2 solid	3 solid	4 solid	5 solid
Battery capacity	0%	10%	20%	40%	60%	80%	100%

Charging LT-15 SMART starter

This starter can be charged in 2 different ways: using the mains charger or the 12V charger for vehicles. If you are charging the starter, lights flashing will change into fixed as you gain battery charge. When the 5 lights remain fixed, charging is finished and you should disconnect it from the charger.

- 1 – Connect the mains charger to a network socket.
 - 2 – Connect the other end of the charger to the 14V 1A input port of the starter.
- Or
- 1 – Connect the 12V charger to the cigarette lighter socket of your vehicle.
 - 2 – Connect the other end of the charger to the 14V 1A input port of the starter.

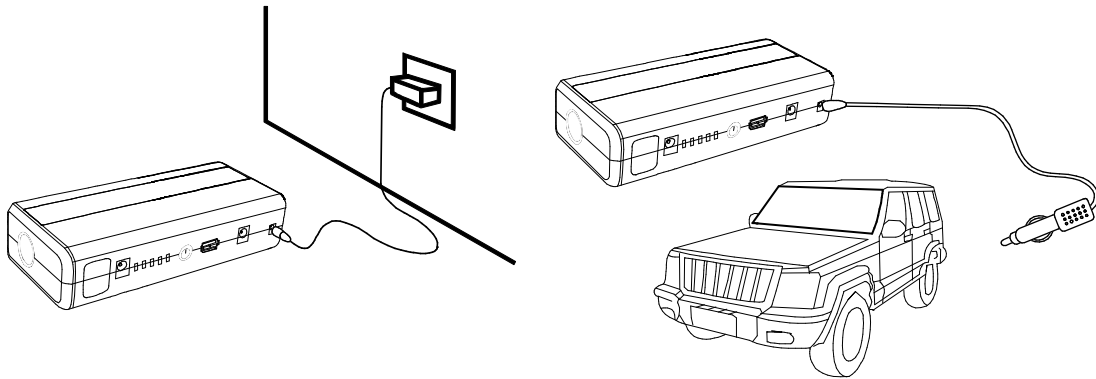

Instructions to start a 12V vehicle

- 1 – Make sure the vehicle battery you are intending to start is 12V (otherwise, it could damage your vehicle!)
- 2 – Do not try to start vehicles over 6000cc with LT-15 SMART model
- 3 – Briefly press the multifunction button to verify that at least there are 3 lighted indicator lights (if two or fewer lights turn on, charge the starter before attempting to start any vehicle)
- 4 – Connect firmly the blue connector of the clamps into the blue socket of the starter. Both LEDs of SMART clamps will flash one by one. Otherwise, read the section "[TROUBLESHOOTING](#)"
- 5 – Connect the red clamp to the positive (red) terminal of the vehicle battery (+) and then the black clamp to the negative (-) terminal of the vehicle battery.
- 6 – Put the key in the ignition and turn ¼ turn. The green light of SMART shall be fixed and the red will turn off. From this moment, you have 30 seconds to start the vehicle.
- 7 – Fully turn the ignition key and start the vehicle.
- 8 – **Once the engine has started, disconnect the starter from the clamps (blue connectors) in less than 30 seconds and then disconnect the clamps from the battery terminals. Red clamp first and black clamp after.**
- 9 – Leave the engine running to restore the charge of the vehicle's battery.

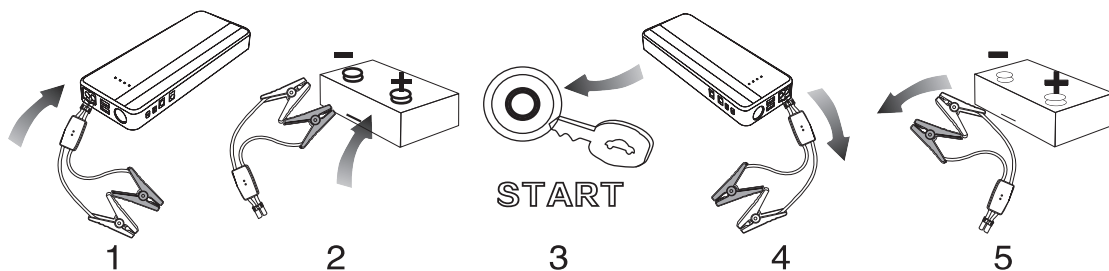

Do not attempt to start a vehicle for more than 5 seconds. After that time, disconnect the starter from the battery (follow step 8) and try again after 5 minutes (start from step 3).

If the vehicle does not start, read the section "[TROUBLESHOOTING](#)".

Instructions for charging mobile phones, tablets and other USB devices

- 1 – Connect the main USB jack of 4in1 cable to USB 5V 2A output port of the starter.
- 2 – Select the appropriate connector for your mobile phone, tablet... and connect it to your device. Briefly press the multifunction button to start the charging process. Indicator lights are lit when charging any device.

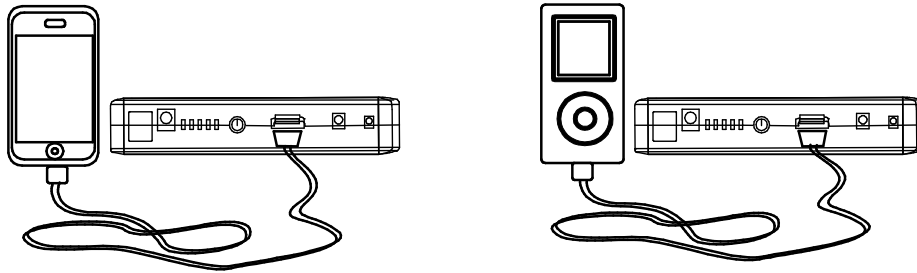

Multifunction LED flashlight

Hold the multifunction button for 3 seconds to activate the LED flashlight. Then, 3 LED lighting modes appear in sequence by briefly pressing the multifunction button (normal flashlight / flashing light / SOS signal). Pressing the button for the fourth time, the flashlight will turn off.

PARTS LIST

	Parts name	Qty
1	LT-15 SMART starter	1
2	4in1 USB cable	1
3	Mains charger	1
4	12V charger	1
5	Jumper cable with SMART battery clamps	1
6	19V cable + 8 laptop adapters	1
7	Instruction manual	1

TECHNICAL SPECIFICATIONS

1	Size : 175x79x41 mm
2	Weight : 505g
3	Outputs : USB 5V 2A / 19V 3.5A / 12V 10A / 12V (starter)
4	Inputs : 14V 1A
5	Full charging time : 5 hours approx.
6	Start current : 300A
7	Peak current : 600A
8	Operating temperature : -20°C ~ 60°C

FAQ

Q. How to turn off this appliance?

A. This appliance will turn off automatically when no load is detected or the charge is complete.

Q. How many times can this appliance (fully charged) charge my mobile phone or tablet?

A. Depends on the battery of the device you want to charge. An Iphone 5 can be charged 12 times approximately.

Q. How long will this appliance take to charge my mobile phone full?

A. Depends on the battery of the device you want to charge. Approximately 2 hours for an Iphone 5 totally discharged.

Q. For how long this device (fully charged) will supply power to a laptop?

A. For about 3 hours.

Q. How many times can this appliance start a vehicle (starter's battery fully charged)?

A. Depends on the available capacity of the vehicle's battery. Average of 20 times.

Q. How long will remain the power of appliance's battery?

A. About 6 months, however, we suggest you recharge it every month and a half or 2 months.

TROUBLESHOOTING

DIAGNOSTICS	CAUSE	SOLUTION
No response when pressing the multifunction button	Low voltage protection of Jump Starter is enabled	Charge the starter following the instructions of this manual
The starter becomes heated when charging a laptop	The charge current slightly exceeds the 3.5A	Disconnect the starter from the laptop for 5 minutes and reconnect it
The starter stops supplying power when is connected to laptop	The load current exceeds the 3.5A excessively	Close computer programs or stop wireless communications (Bluetooth, WiFi ...) to reduce consumption
When connecting the SMART clamps to the starter, the red light is fixed and clamps don't sound	The battery of the starter is excessively discharged to start a vehicle.	Charge the starter as indicated in " Charging LT-15 SMART starter " and try again
SMART clamps emit a beep and the red light flashes	After connecting the clamps, they have touched each other	Disconnect the blue connectors and then reconnect them firmly.
	After several attempts to start a vehicle, the clamps have overheated	Disconnect the battery clamps, wait 5 minutes and try to start again.
When connecting the SMART clamps to the battery, the two lights become fixed and the clamps emit a beep	The connection between the starter and the battery is incorrect. The black clamp must go to the negative (-) battery (black) and the red clamp must go to the positive (+ / red).	Follow step 8 of the " Instructions to start a 12V vehicle " section to disconnect the starter safely and start again from point 1 of this section.
Startup without success. The two lights of SMART clamps are fixed	You have exceeded the safe starting time	

TOXIC AND HARMFUL SUBSTANCES

Composition and amount of toxic and harmful substances in Jump Starter					
Pb	Hg	Cd	Cr (Vi)	PBB	PBDE
0	0	0	0	0	0

0: Indicates that hazardous substances contents are below the MCV limit specified in the standard 2011/65/CE (RoHs).

WARNINGS

1 – Always make sure that the blue connector of the clamps is firmly connected to the blue socket of the starter before starting the vehicle, otherwise, can affect the outcome and may even cause melting or deterioration of the blue plug by overheating.

2 – Always check that the clamps are properly connected and that the battery terminals are not rusty or dirty. Clean them before attempting to start the vehicle. Do not attempt to start again after 3 attempts. Otherwise, it can damage the appliance. Check that your vehicle does not have other problems.

3 – After starting the vehicle, disconnect the blue connector in no more than 30 seconds, otherwise it can be dangerous!

4 - Do not disassemble the unit, otherwise it can be dangerous!

- ❶ Always take care when using the appliance.
- ❶ This appliance is not intended for use by young or mental disabled people without supervision of a responsible adult.
- ❶ Do not use the appliance as a toy.
- ❶ Do not allow the appliance to become wet.
- ❶ Do not immerse the appliance in water.
- ❶ Do not operate the appliance in explosive atmospheres, such as in the presence of flammable liquids, gases or dust.
- ❶ Do not modify or disassemble the jump starter. Only a repair technical authorized by Solter Soldadura S.L. can repair this unit.
- ❶ Do not expose the appliance to excessive heat/cold.
- ❶ Do not store in locations where the temperature may exceed 70 °C.
- ❶ Charge it only at ambient temperature (between 20 y 30°C).
- ❶ Charge only using the chargers provided with the appliance.
- ❶ Under extreme conditions, battery leakage may occur. Carefully wipe the liquid off using a cloth and avoid skin contact when you notice liquid on the batteries. In case of skin or eye contact, rinse immediately within clean water and seek medical attention.
- ❶ At the end of its useful life, discard the appliance with due care for our environment.

CERTIFICATE OF GUARANTEE (Only valid for Spain):

CERTIFICADO DE GARANTÍA (Sólo válido para España):



Distribuidor:

Fecha de compra:

Vendido a:

Con domicilio en:

Exija su cumplimentación al adquirir el arrancador. SOLTER SOLDADURA S.L. garantiza a partir de la fecha de compra y durante 1 año, el artículo contra todo defecto de fabricación o de materiales. SOLTER SOLDADURA S.L. no será responsable de cualquier tipo de daños accidentales o derivados del uso o el mal uso del arrancador. En caso de avería, la garantía cubre las piezas de recambio y la mano de obra, y el titular del equipo disfrutará en cada momento de todos los derechos que la normativa vigente conceda. La garantía no cubre las pinzas de arranque que presenten signos de sobreesfuerzo eléctrico, los cables USB 4en1 afectados por sobreesfuerzo mecánico, ni tampoco las averías del arrancador debidas a un mal uso, mal trato o deterioro accidental, así como aquellos aparatos manipulados o reparados por una persona ajena a los Servicios Oficiales SOLTER:

ESPAÑOL: Para detalles de garantía fuera de España contacte con su distribuidor local.

ENGLISH: For details of guarantee outside Spain, contact your local supplies.

FRANÇAIS. Pour les détails de la garantie hors d'Espagne, contacter votre fournisseur.

DEUTSCH : Einzelheiten über die Garantie Auerhalb des Spanien teilt ihnen gem ihr örtlicher Vertrieb mit.

PORTUGÊS : Para informações sobre garantia, fora de Espanha, contacte o seu formecedor.

DECLARATION OF CONFORMITY:

DECLARACION DE CONFORMIDAD



SOLTER Soldadura, S.L. NIF: B-17245127

Ctra. Nacional 260, KM 122

17530 CAMPDEVÀNOL (GIRONA) SPAIN

We hereby state that the appliance type:

Se declara que el aparato tipo:

LITHIUM LT-15 SMART

With serial numbers:

Con números de serie:

All units manufactured since 2016

Todas las unidades fabricadas desde el 2016

Are in compliance with the directives:

Conforme a las directivas:

2014/35/CE; 2014/30/CE; 2011/65/CE; 2006/66/CE

And that the following standards have been applied:

Y que se han aplicado las normas:

EN 61000; IEC 62321

Technical Department
Campdevàdol, 11/2016